



CONCURSO DE ACESSO AOS
CURSOS DE GRADUAÇÃO

2011
UFRJ

UNIVERSIDADE FEDERAL DO RIO DE JANEIRO

TESTE DE HABILIDADE ESPECÍFICA

CURSOS: Licenciatura em Educação Artística
Pintura
Escultura
Gravura

Inscrição:

Nome:

INSTRUÇÕES:

- Você terá quatro horas para fazer este teste.
- Você recebeu esta folha de questões e duas folhas A3 em branco para as respostas das questões 1 e 2, respectivamente. As questões 3 e 4 devem ser respondidas nesta folha de questão.
- Escreva seu nome e seu número de inscrição nesta folha e nas folhas das questões 1 e 2. Ao final, coloque tudo dentro do envelope.
- Use a técnica e o material de sua preferência. Trabalhe com cuidado: as folhas não serão substituídas.
- Não use faca de corte sob pretexto algum.

QUESTÃO 1

Reproduza, numa das folhas de papel A3 dadas, utilizando o material de sua escolha, o modelo exposto na sala do teste.

QUESTÃO 2

Na outra folha A3, utilizando o material de sua escolha, você deve criar uma cena externa que represente um parque de diversões, compondo-a com seus elementos característicos.

QUESTÃO 3

Supondo que o vértice A da peça representada seja visto por um observador, reforce as arestas que são vistas e traceje as que não ficam visíveis em cada caso.

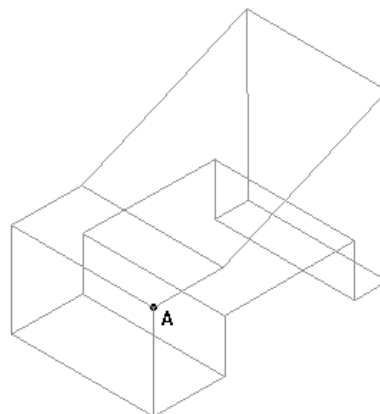
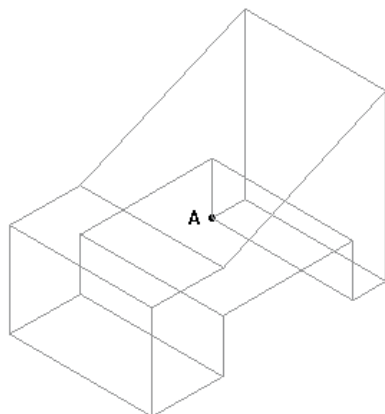

QUESTÃO 4

Observe o exemplo apresentado a seguir: a peça A é seccionada por um plano e essa seção produz B, imagem dessa seção. C é a parte do sólido que está atrás do plano.

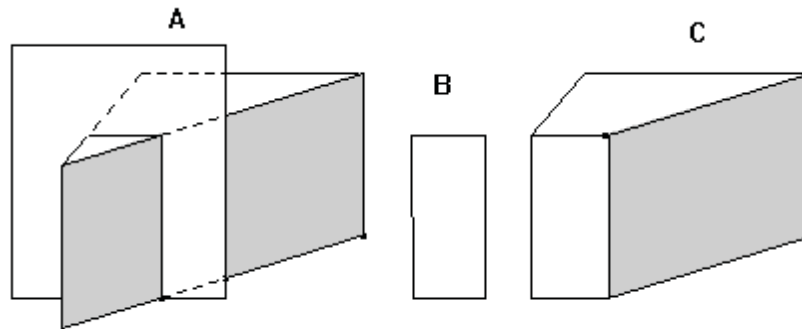

A seguir, são apresentados três prismas, cada um também seccionado por um plano. Abaixo deles estão representadas cinco figuras planas, três das quais correspondem às seções produzidas pelos planos secantes nos prismas. Numere a figura correspondente a cada seção de acordo com o número dado a cada prisma (use os quadradinhos abaixo das seções para escrever o número do prisma correspondente).

